

Le, 5 Juillet 1963

Société Anonyme
ANDRÉ CITROËN
Capital : 302.460.000 Francs

117 à 167, Quai André Citroën
PARIS XV^e

METHODS REPARATIONS

NOTE TECHNIQUE

A MM. LES CONCESSIONNAIRES

N° 11 - D

CONFIDENTIELLE
(Droits de reproduction réservés)

DS 19

BOÎTE DE VITESSES

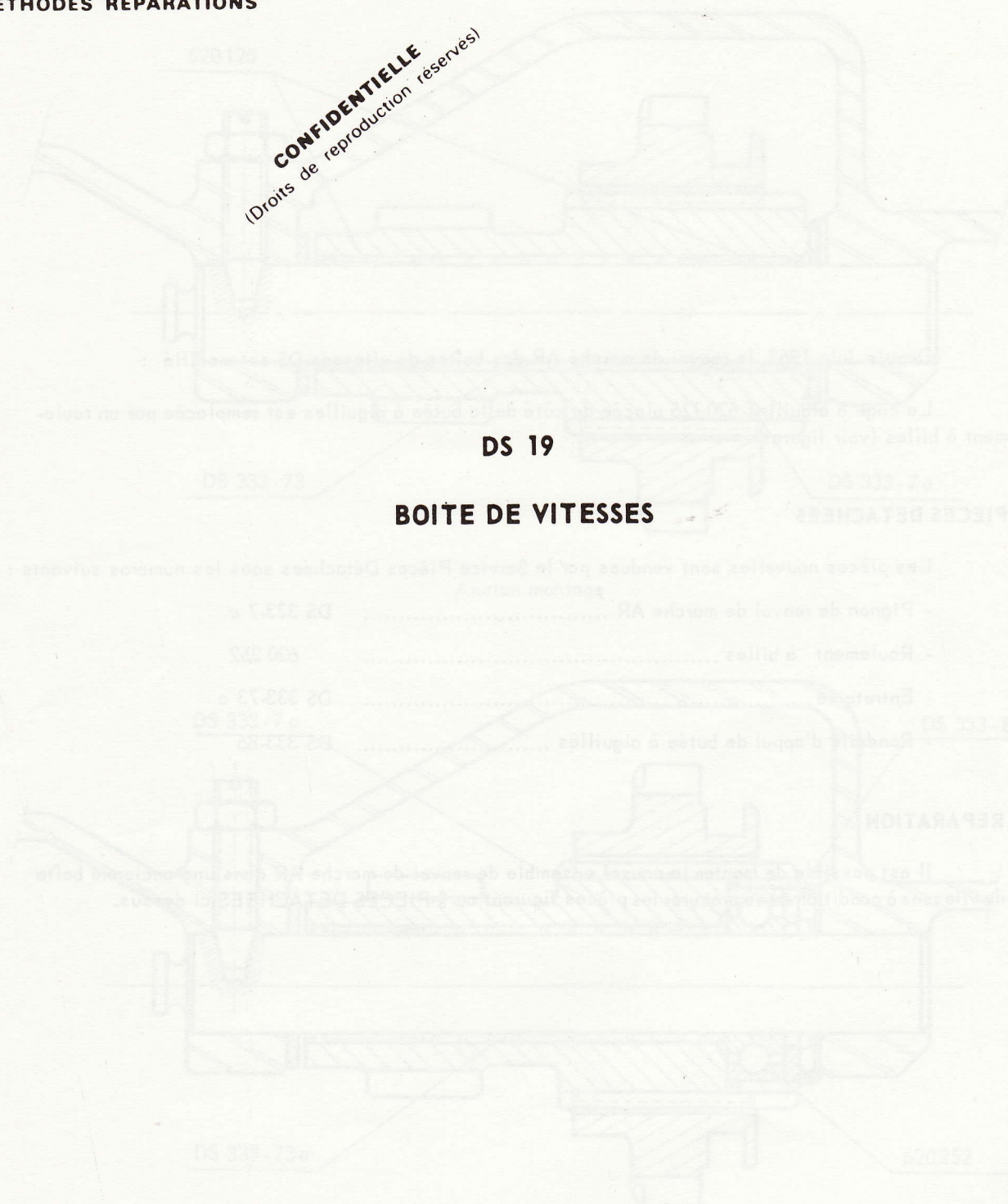

Le 2 Juillet 1963
NOTE TECHNIQUE
A MM. LES CONCESSIONNAIRES
N° 11 - D

Société Anonyme
ANDRÉ CITROËN
Capital: 202.400.000 Francs
117 à 121, Quai André Citroën
PARIS XV^e
MÉTHODES RÉPARATIONS

COMMERCIALE
Service de réparation Citroën

Depuis Juin 1963, le renvoi de marche AR des boîtes de vitesses DS est modifié :

La cage à aiguilles 620 125 placée du côté de la butée à aiguilles est remplacée par un roulement à billes (voir figures).

PIECES DETACHEES :

Les pièces nouvelles sont vendues par le Service Pièces Détachées sous les numéros suivants :

- Pignon de renvoi de marche AR DS 333-7 c
- Roulement à billes 620 252
- Entretoise DS 333-73 a
- Rondelle d'appui de butée à aiguilles DS 333-86

REPARATION :

Il est possible de monter le nouvel ensemble de renvoi de marche AR dans une ancienne boîte de vitesses à condition de se procurer les pièces figurant au § PIECES DETACHEES ci-dessus.

PIGNON DE RENVOI DE MARCHE AR.

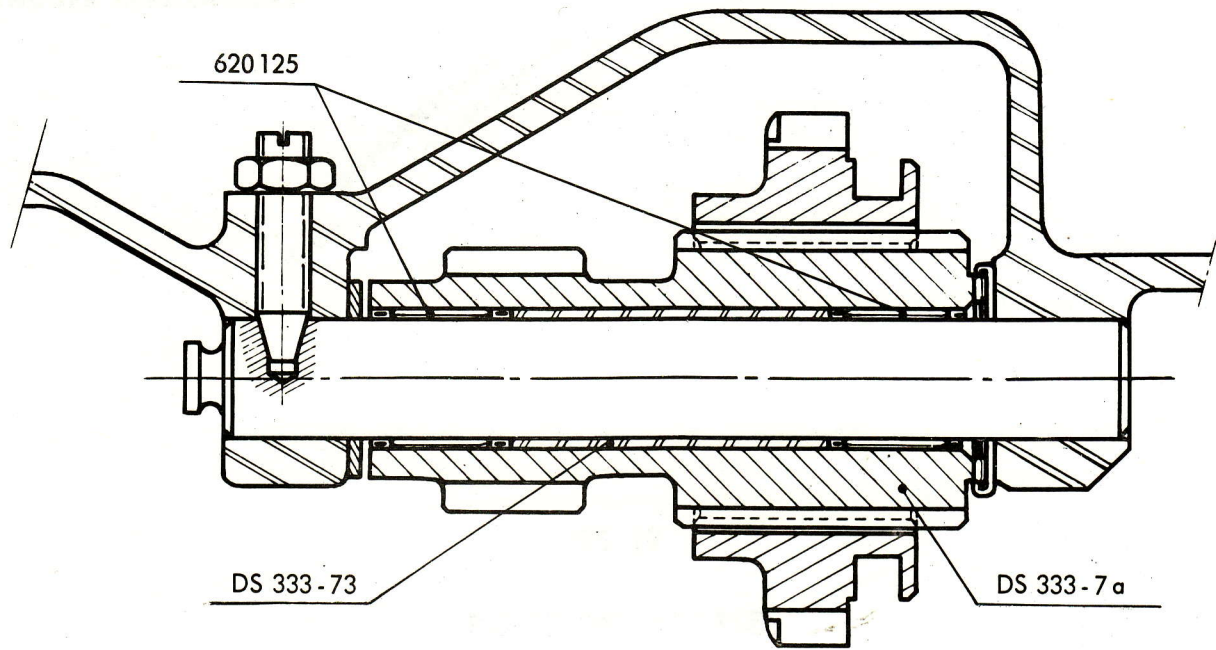

Ancien montage

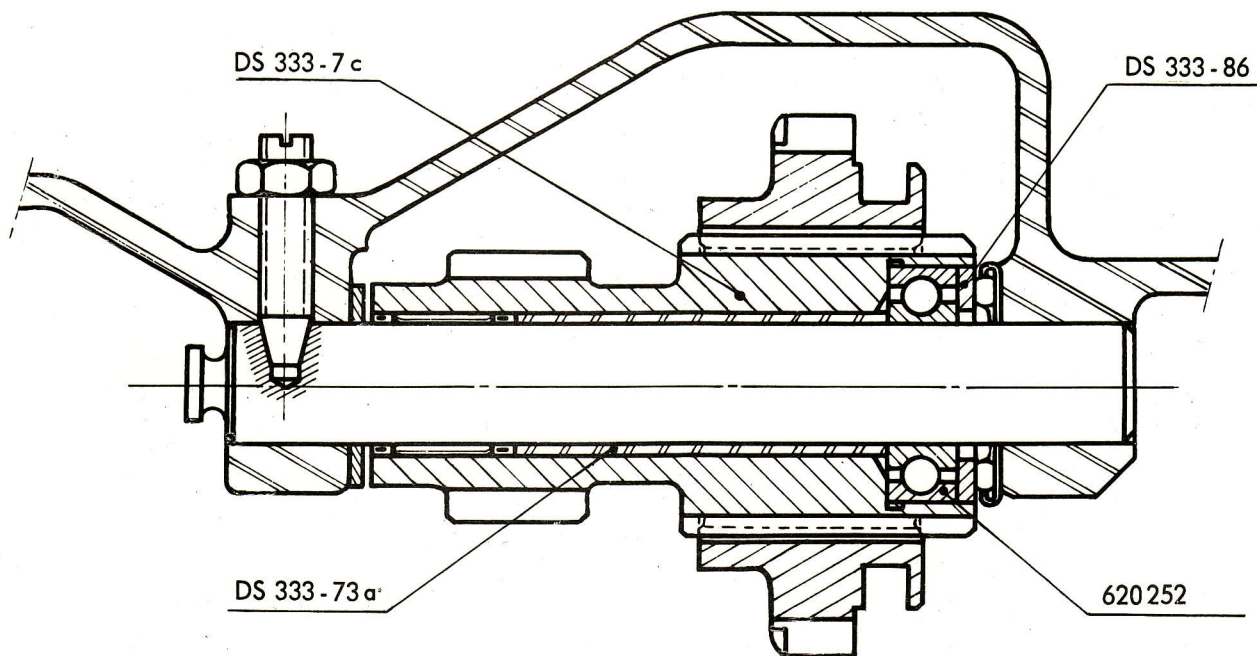

Nouveau montage